

<input checked="" type="radio"/>	ТИТАН
<input checked="" type="radio"/>	ИНКОНЕЛЬ
<input checked="" type="radio"/>	НЕРЖ СТАЛЬ
<input checked="" type="radio"/>	СТАЛЬ >45HRC
<input checked="" type="radio"/>	СТАЛЬ <45HRC
<input type="radio"/>	СТАЛЬ <25HRC
<input checked="" type="radio"/>	ЧУГУН HB > 200
<input checked="" type="radio"/>	ЧУГУН HB < 200
<input type="radio"/>	ГРАФИТ
<input type="radio"/>	ЛАТУНЬ
<input type="radio"/>	АЛЮМИНИЙ
<input type="radio"/>	ПЛАСТИК
<input type="radio"/>	СТЕКЛО-ПЛАСТИК

○ НЕ РЕКОМЕНДУЕТСЯ ◐ ДОПУСТИМО ● РЕКОМЕНДУЕТСЯ

ДОПУСК	
d1 mm	d2 mm
3-6=+0,000/-0,030	
>6-10=+0,0000/-0,040	6-10=-0,003/-0,008
>10-25=+0,0000/-0,050	>10-25=-0,003/-0,010

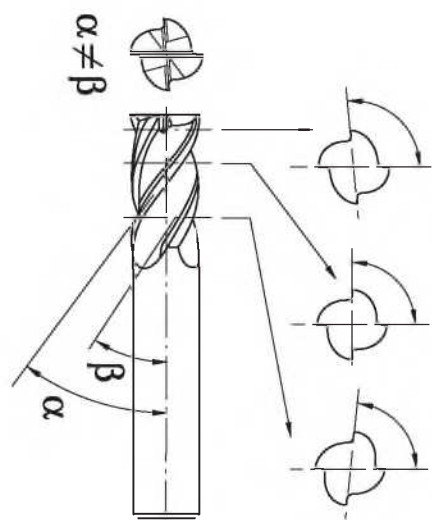
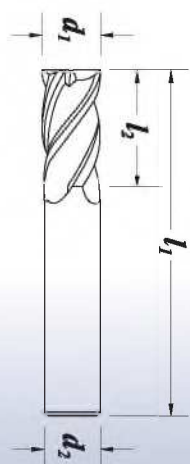

ZH 1 MCR

